

Fabrication en aluminium ou en acier

Cette foreuse est entièrement éprouvée  
pour sa qualité et sa performance

#### Utilisation :

- Exploration minière surface et/ou sous terre
  - Forage par hélicoptage
  - Forage environnemental et géotechnique
- \*La foreuse kmB.8 peut être montée sur chenille, camion, barge, traîneau ou autres.

#### Nouveau :

Treuil wireline avec guide câble hydraulique  
d'une capacité de 3000' (915m)

Poids total de la foreuse en aluminium  
5.5' (1.68 m) de course : 6115 lbs (2774 kg)

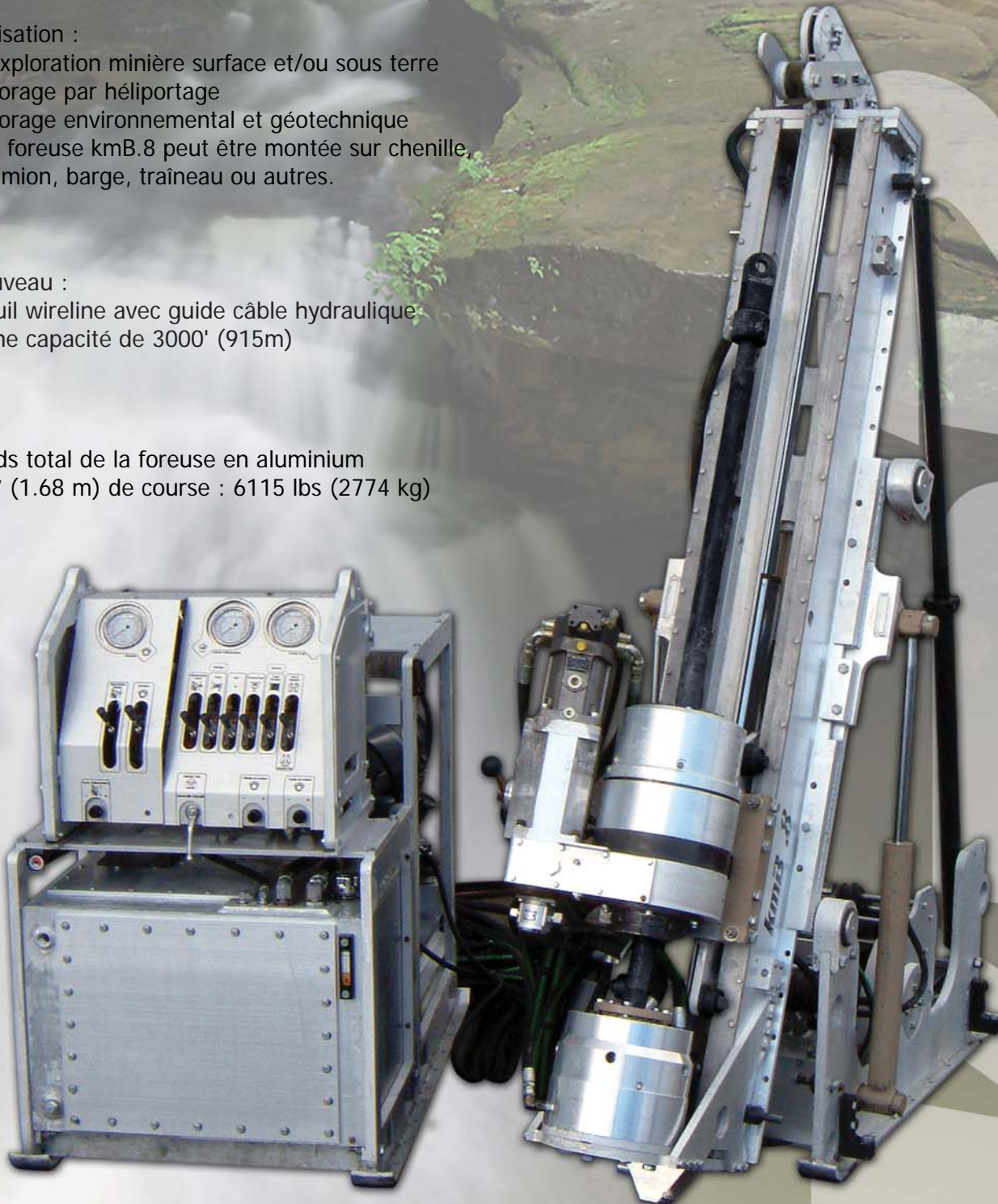

## VUE D'ENSEMBLE DE LA FOREUSE

Outre le grand nombre d'aspects techniques de notre foreuse, la caractéristique immédiate est sa capacité supérieure en profondeur versus son poids, grâce aux alliages d'aluminium ainsi qu'à sa conception adaptée. Le module d'alimentation est conçu en deux sections détachables permettant ainsi l'adaptation de différents moteurs et une facilité pour le transport. Notre conception hydraulique unique a permis de réduire considérablement le nombre de boyaux hydrauliques. L'unité de contrôle est détachable pour être positionnée au choix de l'opérateur. Les commandes et les indicateurs sont identifiés par des symboles internationaux pour faciliter leur compréhension. Notre foreuse est particulièrement intéressante grâce à son mandrin fixe et rotatif pouvant recevoir des tiges de forage de 1,75" à 4,9" (44,5 mm à 124 mm) de diamètre.

## PERFORMANCE

|  |                |  |
|--|----------------|--|
| Capacité en profondeur pour le forage au diamant     |                | La capacité de forage est calculée sur un angle de forage de 90 degrés vers le bas et peut varier selon les outils de forage, les conditions du terrain, les techniques de forage et les équipements utilisés. |
| B 2-3/16" (55,6 mm)                                  | 2600' (800 m)* |  |
| N 2-3/4" (69,9 mm)                                   | 1476' (450 m)* |  |
| H 3-1/2" (88,9 mm)                                   | 655' (200 m)   |  |
| P 4-5/8" (117,5 mm)                                  | 230' (70 m)    |  |
| * Dimension recommandée pour une performance maximal |                | Moteur recommandé pour la surface :<br>Diesel : 130 HP (97 kW) à 2100 RPM<br>Électrique : 100 HP (75 kW) à 1800 RPM  |

## TREUIL WIRELINE AVEC GARDE

Le treuil wireline est actionné par un moteur hydraulique qui procure une vitesse variable selon le besoin.

|                                      |                  |
|--------------------------------------|------------------|
| Capacité pour câble 3/16" (4,8 mm) : | 3000' (915 m)    |
| Capacité de tire vide :              | 2000 lb (907 kg) |
| Capacité de tire plein :             | 650 lb (295 kg)  |

## MODULE HYDRAULIQUE

Le module hydraulique renferme un circuit de détection de charge hydraulique perfectionné qui utilise l'huile hydraulique au besoin seulement, vous permettant ainsi d'économiser du carburant. Les commandes sont montées directement sur le bloc de distribution hydraulique minimisant ainsi la complexité du pilotage à distance, le poids total et l'entretien. Le réservoir hydraulique est pressurisé et assemblé avec un filtre de 10 microns permettant ainsi une huile plus propre et exempte de contaminants. Le système de refroidissement d'huile à l'eau permet de maintenir efficacement la température idéale de l'huile hydraulique. Ce module de construction léger, moderne et fonctionnel aide l'opérateur à maintenir un haut niveau de production.  
(Système de refroidissement d'huile hydraulique à l'air en option)

Fonctions :

- Tête rotative flottante
- Limite de couple sur la tête rotative et sur le cylindre d'alimentation

Pompe hydraulique : 65 gpm (246 l/min) @ 1800rpm (max.4000 psi (275 bar))

## MÂT D'ALIMENTATION ET BASE DE POSITIONNEMENT

De conception légère et robuste, ce mât est muni d'un chariot à roulement à billes actionné par un cylindre hydraulique. Cette base est munie de plusieurs points d'ancrage permettant une manutention optimale. La glissière permet de positionner le mât à la hauteur voulue.

|  |                                  |
|--|----------------------------------|
| Course de la tête (surface / Sous Terre) | 5.6' (1,68 m)                    |
| Course de la tête (Surface seulement)    | 6' (1.83 m) Option : 11' (3.35m) |
| Capacité de tire et de poussée :         | 18 000 lb (8 300 kg) @ 4000 psi  |
| Vitesse de montée et de descente :       | 200 pi/min (61 m/min)            |
| Inclinaison possible :                   | -90 à 90 degrés                  |

## MÂT DE SURFACE

Le mât de surface rétractable comprend un dispositif de tire, une glissière, une nacelle et des pattes de soutien ajustables. Tous les mâts ont une capacité de levée de tige de 10' (3m) sauf le mât de 11' (3.35m) de course qui a une capacité de levée de tige de 20' (6m).

|  |                                |
|--|--------------------------------|
| Capacité du tire câble en ligne simple : | 10 000 lb (4500 kg) @ 4000 psi |
| Vitesse de montée du tire câble :        | 220 pi/min (67 m/min)          |
| Vitesse de descente du tire câble :      | 370 pi/min (113 m/min)         |

## POIDS

|  |                   |
|--|-------------------|
| Unité d'alimentation ( moteur ) :      | 1550 lb (703 kg)  |
| Pompe hydraulique & réservoir :        | 1150 lb (522 kg)  |
| Panneau de contrôle :                  | 510 lb (231 kg)   |
| Tête de foreuse :                      | 390 lb (177 kg)   |
| Moteur hydraulique de tête de forage : | 70 lb (32 kg)     |
| Transmission de tête de forage :       | 85 lb (39 kg)     |
| Mandrin fixe :                         | 200 lb (90 kg)    |
| Mât d'alimentation :                   | 1200 lb (544 kg)  |
| Base du mât :                          | 500 lb (227 kg)   |
| Mât de surface :                       | ND                |
| Treuil wireline :                      | 460 lb (208 kg)   |
| Garde de sécurité :                    | 7 lb (3,2 kg)     |
| Poids total :                          | 6115 lb (2774 kg) |

## LA TÊTE, LE MANDRIN ROTATIF ET LE MANDRIN FIXE

|  |   |
|--|---|
| Capacité de retenue :                        | 20 000 lb (9 000 kg)                                      |
| Dimension intérieure du tube d'entraînement: | 4,9" (124 mm)   |
| Opération du mandrin :                       | Serrage à ressorts et desserrage hydraulique              |
| Entraînement:                                | Chaîne HV 60-2 dans un bain d'huile                       |
| Moteur hydraulique :                         | 80 CC variable  |
| Transmission :                               | Hi-Lo 2 Vitesses  |
| Ratio de tête :                              | 1 : 2   |
| Lubrification :                              | Pressurisée avec pompe, filtre 10 micron et refroidisseur |
| Fabrication :                                | Aluminium et Acier (tout en acier en option)              |
| Vitesse :                                    | 0 à 1500 RPM  |

## Transmission 2 vitesses

| Vitesse | Ratio   | RPM    | Torque maximum                  |
|---------|---------|--------|---------------------------------|
| LO      | 3.46 :1 | 0-361  | 2098 lb*pi (2840 N*m) @ 361 RPM |
| HI      | 1 :1    | 0-1500 | 606 lb*pi (820 N*m) @ 1500 RPM  |

Vitesse et torque basés sur un moteur hydraulique 80 CC à 275 bar (4000 psi).

## GARDE DE SÉCURITÉ

Le garde de sécurité ancré sur le mât d'alimentation est amovible et léger.

Le manufacturier se réserve le droit d'apporter des modifications sans préavis.

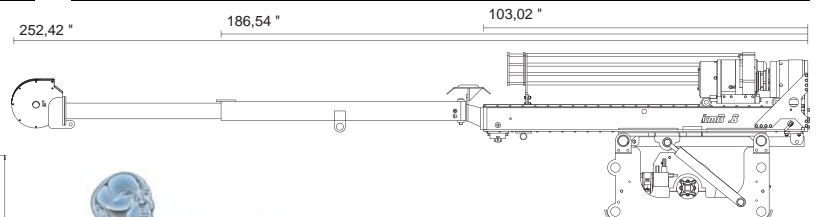
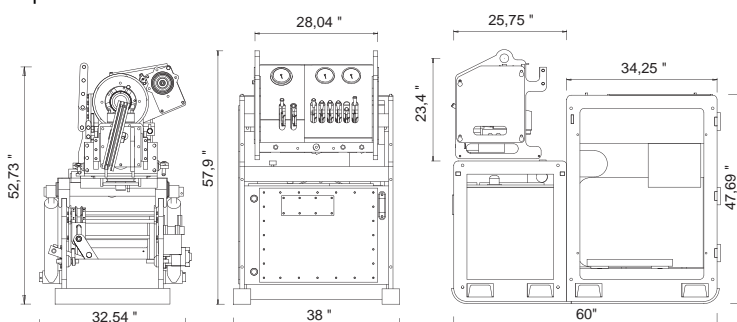

199 Rte St-Philippe, Val-d'Or, Québec, Canada, J9P 4N7  
Tel. : (001) 819-738-4567 / Fax : (001) 819-738-4568  
www.versadrillcanada.com - versadrill@versadrillcanada.com

Distribuée par

